

集水樹蓋 D \bar{c}

東・中・西日本高速道路(株)仕様の樹蓋です。

※ 2枚一組で使用し、D \bar{c} は重ね蓋、D \bar{c} (D)は落とし込み方式となります。

※ 輪荷重の影響を受けない場所に使用します。

■ D \bar{c}

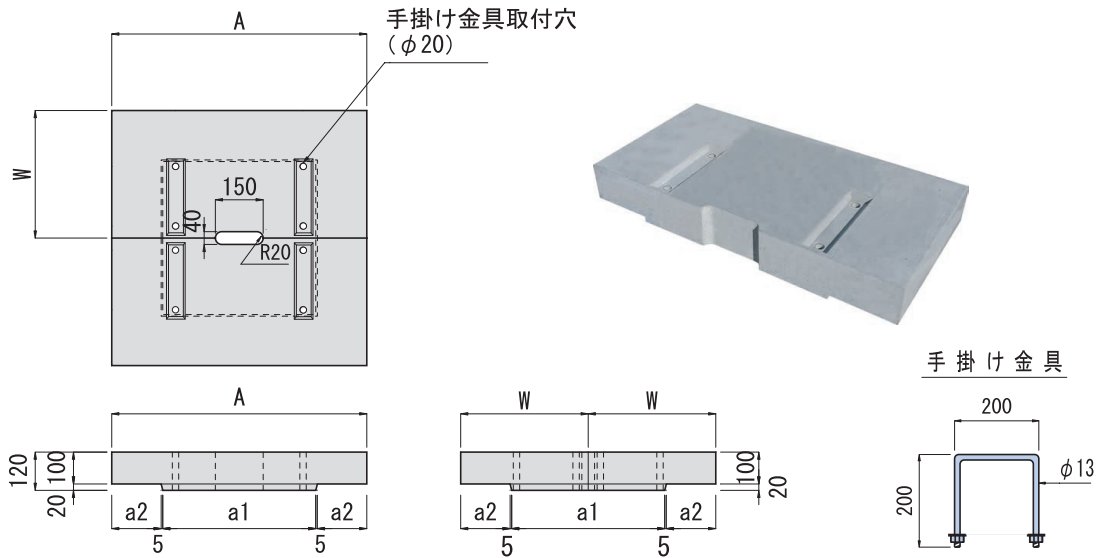

* 図は、蓋2枚を合わせた状態を示す。

■ D \bar{c} (D)

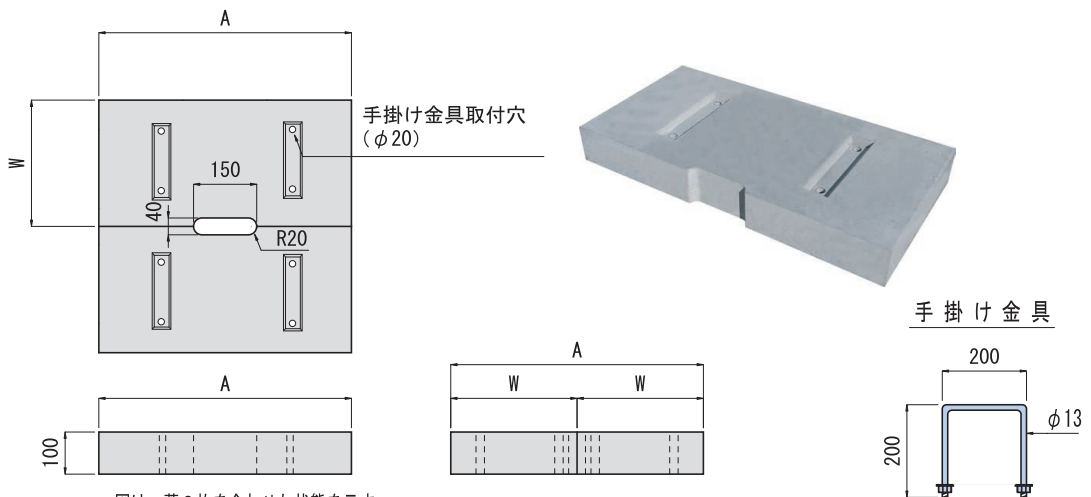

* 図は、蓋2枚を合わせた状態を示す。

単位 (mm)

記号	寸法				1枚当り重量(kg)
	A	W	a1	a2	
D \bar{c} -0.50-0.50	800	400	480	155	81
D \bar{c} -0.60-0.60	900	450	580	155	104
D \bar{c} -0.60-0.60	1000	500	580	205	128
D \bar{c} -0.70-0.70	1000	500	680	155	131
D \bar{c} -0.70-0.70	1100	550	680	205	157
D \bar{c} -0.80-0.80	1200	600	780	205	188
D \bar{c} -0.90-0.90	1300	650	880	205	224
D \bar{c} (D)-0.50-0.50	600	300	-	-	41
D \bar{c} (D)-0.60-0.60	700	350	-	-	57
D \bar{c} (D)-0.70-0.70	800	400	-	-	75
D \bar{c} (D)-0.80-0.80	900	450	-	-	95

※樹1基につき、2枚使用します。